

Fig. 1

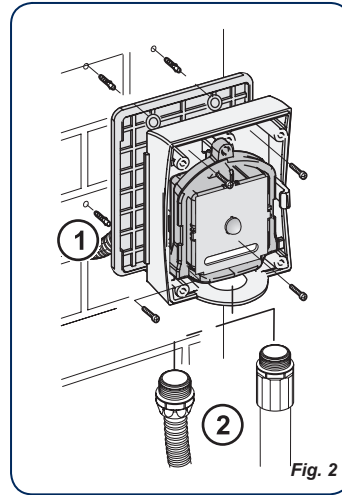

Fig. 2

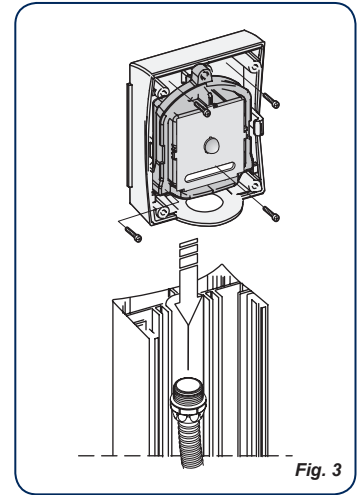

Fig. 3

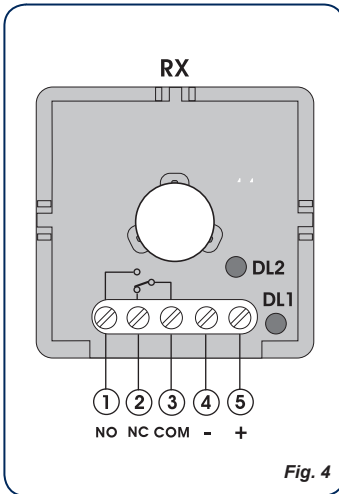

Fig. 4

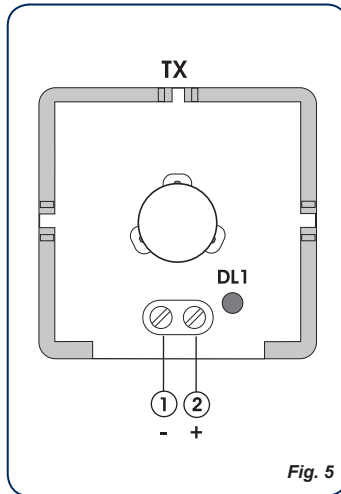

Fig. 5

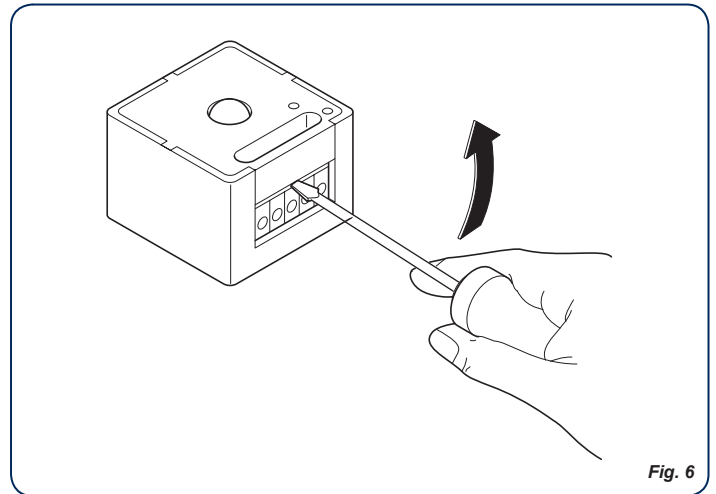

Fig. 6

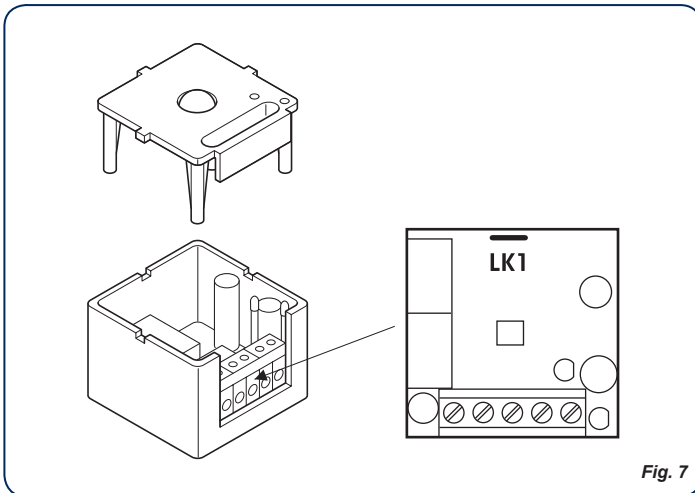

Fig. 7

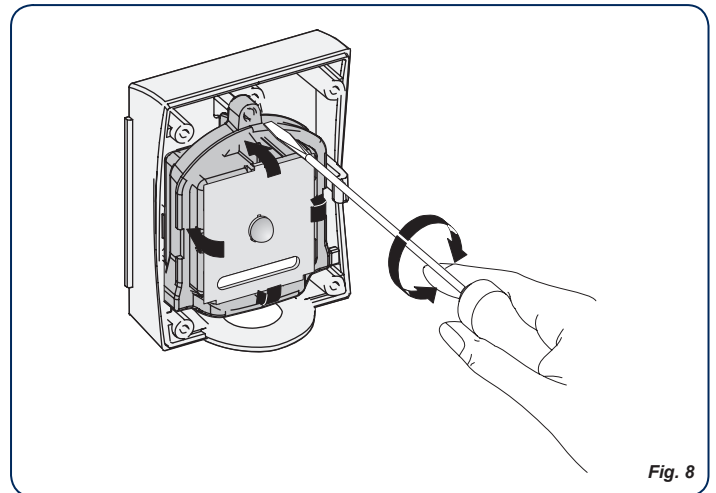

Fig. 8

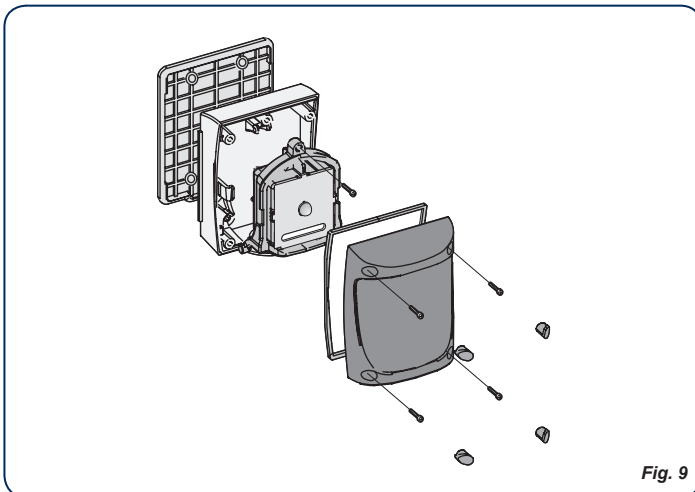

Fig. 9



ITALIANO

La fotocellula direzionale con allineamento **ORION**, composta da un Trasmettitore ed un Ricevitore a raggi infrarossi modulati, è un dispositivo di sicurezza. L'oscuramento del fascio luminoso, provoca il cambiamento di stato del contatto elettrico sul Ricevitore.

Alimentazione	24V _~ (19÷35 V _~) 24V~(21,5÷25,5 V~)
Assorbimento	Tx= 20mA Rx= 30mA
Portata max.	30 m
IP	54
Tempo rilevamento ostacolo	10mSec
Tipo contatti	NO/NC
Portata max. contatti	100mA / 24V _~
Angolo di rilevazione	+/- 4°
Temperatura ambiente	↓-20°C / ↑+55°C
Installazione	a parete / su colonnetta
Dimensioni	vedi fig.1

1. MONTAGGIO

Per un funzionamento ottimale, collocare il Ricevitore e il Trasmettitore allineati.

⚠ Nel caso siano previste due coppie di fotocellule, per evitare interferenze reciproche, disporre i Ricevitori su lati opposti.

Sono possibili due installazioni:

- A parete con tubo ad incasso (fig. 2 rif. ①) o con tubo/guaina esterni (fig. 2 rif. ②)
- Su apposita colonnetta (fig. 3)
- Eseguire le predisposizioni per i collegamenti elettrici.
- Nel caso di installazione a parete, fissare i contenitori ORION con la relativa guarnizione utilizzando viti e tasselli idonei.

2. COLLEGAMENTI ELETTRICI

- Eseguire i collegamenti elettrici sulle morsettiere del Ricevitore (fig. 4) e del Trasmettitore (fig. 5).
- Eseguire i cablaggi elettrici all'apparecchiatura elettronica di comando e ad altre eventuali fotocellule presenti nell'impianto.
- Fare riferimento agli schemi riportati nelle istruzioni delle apparecchiature per le diverse configurazioni.
- Procedere all'allineamento.

3. ALLINEAMENTO

☞ Se la distanza fra il Ricevitore e il Trasmettitore è minore di 15 metri, non eseguire i punti a,b,c ma saltare direttamente al punto d.

- Facendo delicatamente leva con un cacciavite (fig.6) sollevare il coperchio del Ricevitore.
- Tagliare il ponticello LK1 (fig. 7).
- Rimontare il coperchio.
- Alimentare la fotocellula verificando l'accensione del Led DL1 sul Ricevitore (fig. 4) e sul Trasmettitore (fig. 5).
- Allineare manualmente il Ricevitore e il Trasmettitore orientandoli in senso verticale e orizzontale, cercando la posizione in cui il Led DL2 sul Ricevitore (fig. 4) inizia a lampeggiare sempre più velocemente.
- L'allineamento ottimale si ha quando la frequenza di lampeggio è tale da mantenere il Led acceso.
- Effettuato l'allineamento, serrare la vite di fissaggio (fig. 8).
- Assemblare la ORION mediante i particolari a corredo (fig. 9).

ENGLISH

ORION is a directional photocell with alignment facility consisting of a modular infrared Transmitter and Receiver. It is classed as a safety device. Breaking the luminous beam causes the state of the electric contact on the Receiver to be switched.

Power supply	24V _~ (19÷35 V _~) 24V~(21,5÷25,5 V~)
Input	Tx= 20mA Rx= 30mA
Max. range	30 m
IP	54
Beam response time	10mSec
Type of contacts	NO/NC
Contact rating	100mA / 24V _~
Detection angle	+/- 4°
Ambient temperature	↓-20°C / ↑+55°C
Installation	wall / stand
Dimensions	see fig.1

1. FITTING

In order to ensure optimum working efficiency, the Receiver and Transmitter should be properly aligned.

⚠ If two pairs of photocells are to be employed, place the Receivers on opposite sides in order to avoid mutual interference.

Two types of installation are possible:

- Wall with embedded tube (fig. 2 item ①) or with outer tube/sheath (fig. 2- item ②).
- On special stand (fig. 3).
- Carry out the work necessary for the electrical connections.
- In the case of wall installation, fix the ORION enclosures and respective gaskets using suitable screws and screw anchors.

2. ELECTRICAL CONNECTIONS

- Effect the necessary electrical connections to the terminal blocks of the Receiver (fig. 4) and Transmitter (fig. 5).
- Connect wiring to the electronic control unit and any other photocells present in the system.
- Refer to the diagrams contained in the electronic control unit instructions for details of the various configurations.
- Proceed with alignment.

3. ALIGNMENT

☞ If the distance between Receiver and Transmitter is less than 15 metres, do not carry out points a,-b,c, but go directly to point d.

- Lift the cover of the Receiver by levering slightly with a screwdriver (fig. 6).
- Cut the jumper LK1 (fig. 7).
- Refit the cover.
- Engerise the photocell and check that LED DL1 is lit on both Receiver (fig. 4) and Transmitter (fig. 5).
- Align the Receiver and Transmitter manually by pointing in a vertical and horizontal direction, whilst seeking the position in which the LED DL2 on the Receiver (fig. 4) begins flashing ever more rapidly.
- Optimum alignment is obtained when the flashing frequency is such as to keep the LED lit.
- Having completed alignment, tighten the fixing screws (fig. 8).
- Assemble the ORION using the components supplied (fig. 9).

FRANÇAIS

La photocellule directionnelle avec alignement **ORION**, composée d'un Emetteur et d'un Récepteur à rayons infrarouges modulés, est un dispositif de sécurité. Quand le rayon lumineux est couvert, l'état du contact électrique sur le Récepteur subit un changement.

Alimentation	24V _~ (19÷35 V _~) 24V~(21,5÷25,5 V~)
Absorption	Tx= 20mA Rx= 30mA
Portée max	30 m
IP	54
Temps détection obstacle	10mSec
Type contacts	NO/NC
Portée max. contacts	100mA / 24V _~
Angle de détection	+/- 4°
Température ambiante	↓-20°C / ↑+55°C
Installation	au mur / sur une petite colonne
Dimensions	voir fig.1

1. MONTAGE

Pour un fonctionnement optimal, placez le Récepteur et l'Emetteur alignés.

⚠ Si deux couples de photocellules ont été prévus, pour éviter des interférences réciproques, placez les Récepteurs sur des côtés opposés.

Il existe deux types d'installation :

- Au mur, à l'aide d'un tube à encastrement (fig. 2 réf. ①) ou avec un tube/gaine externe (fig. 2 réf.②).
- Sur une petite colonne prévue à cet effet (fig. 3).
- Effectuez les préparations nécessaires aux connexions électriques.
- En cas d'installation au mur, fixez les contenueurs ORION avec leur joint au moyen de vis et de chevilles adéquates.

2. CONNEXIONS ELECTRIQUES

- Effectuez les connexions électriques sur les bornes du Récepteur (fig. 4) et de l'Emetteur (fig. 5).
- Effectuez les câblages électriques à l'équipement électronique de commande et aux autres photocellules éventuellement présentes dans l'installation.
- Pour les différentes configurations, consultez les schémas figurant dans les instructions des appareils.
- Procédez à l'alignement.

3. ALIGNEMENT

☞ Si la distance entre le Récepteur et l'Emetteur est inférieure à 15 mètres, n'exécutez pas les opérations des points a,b,c mais passez directement au point d.

- En vous servant délicatement d'un tournevis comme levier (fig.6), soulevez le couvercle du Récepteur.
- Coupez la barrette LK1 (fig. 7).
- Remontez le couvercle.
- Alimentez la photocellule en contrôlant l'allumage du voyant DL1 sur le Récepteur (fig. 4) et sur l'Emetteur (fig. 5).
- Alignez manuellement le Récepteur et l'Emetteur en les orientant verticalement et horizontalement, en cherchant la position dans laquelle le voyant DL2 placé sur le Récepteur (fig. 4) commence à clignoter de plus en plus vite.
- L'alignement optimal est atteint lorsque la fréquence de clignotement est telle, que le voyant reste allumé.
- Après avoir effectué l'alignement, serrez la vis de fixation (fig. 8).
- Assemblez la ORION à l'aide des éléments fournis avec l'appareil (fig.9).

ESPAÑOL

La fotocélula direccional con alineamiento **ORION**, está formada por un Transmisor y un Receptor de rayos infrarrojos modulados, y un mecanismo de seguridad El



Guida per l'installatore-Guide for the installer-Guide pour l'installateur Guía para el instalador-Leitfaden für den Installateur-Gids voor de installateur

oscurecimiento del haz luminoso provoca el cambio de estado del contacto eléctrico en el Receptor.

Alimentación	24V _~ (19÷35 V _~) 24V~(21,5÷25,5 V~)
Absorción	Tx= 20mA Rx= 30mA
Alcance máx.	30 m
IP	54
Tiempo detección del obstáculo	10mSec
Tipo contactos	NO/NC
Alcance máx. contactos	100mA / 24V _~
Angulo de detección	+/- 4°
Temperatura ambiente	↓-20°C / ↑+55°C
Instalación	en pared / en columna
Medidas	véase fig.1

1. MONTAJE

Para un óptimo funcionamiento, colocar el Receptor y el Transmisor en línea.

⚠ En el caso en que estén previstas dos parejas de fotocélulas, para evitar interferencias recíprocas, colocar los Receptores en lados opuestos.

Hay dos tipos de instalación posibles:

- En pared con tubo que se encaja (fig. 2 – ref. ①) o con tubo/vaina externos (fig. 2 ref. ②).
- En columna adecuada (fig. 3).
- Realizar las operaciones previas para los enlaces eléctricos.
- En el caso en que se realice la instalación en la pared, sujetar los contenedores ORION con la junta relativa utilizando tornillos y cuñas adecuadas.

2. ENLACES ELECTRICOS

- Realizar los enlaces eléctricos en los tableros de bornes del Receptor (fig. 4) y del Transmisor (fig. 5).
- Realizar los cableados eléctricos de la maquinaria electrónica de mando y de otras posibles fotocélulas presentes en la instalación.
- Hacer referencia a los esquemas que aparecen en las instrucciones de las maquinarias para las diferentes configuraciones.
- Proceder al alineamiento.

3. ALLINEAMIENTO

👉 Si la distancia entre el Receptor y el Transmisor es menor de 15 metros, no sigan los puntos a,b,c pasen directamente al punto d.

- a. Haciendo palanca delicadamente con un destornillador (fig. 6) levantar la tapa del Receptor.
- b. Cortar el puentecito LK1 (fig. 7).
- c. Volver a montar la tapa.
- d. Alimentar la fotocélula verificando que el Dispositivo luminoso DL1 se enciende en el Receptor (fig. 4) y en el Transmisor (fig. 5).
- e. Alinear manualmente el Receptor y el Transmisor orientándolos en sentido vertical y horizontal, buscando la posición en la que el Dispositivo luminoso DL2 del Receptor (fig. 4) empieza a iluminar intermitentemente siempre más rápido.
- f. El mejor alineamiento se da cuando la frecuencia de la intermitencia es capaz de mantener el Dispositivo luminoso encendido.
- g. Realizado el alineamiento, apretar el tornillo de sujeción (fig. 8).
- h. Ensamblar la ORION con los accesorios del equipo (fig. 9).

DEUTSCH

Bei der ausrichtbaren Lichtschranke ORION, die aus einem Empfänger und einem Sender für moduliertes Infrarotlicht besteht, handelt es sich um eine Sicherheitsvorrichtung. Die Unterbrechung des Lichtstrahls bewirkt die Änderung des Zustands des elektrischen Kontakts des Empfängers.

Stromversorgung	24V _~ (19÷35 V _~) 24V~(21,5÷25,5 V~)
Stromaufnahme	Tx= 20mA Rx= 30mA
Max. Reichweite	30 m
IP	54
Ansprechzeit	10mSec
Kontakttyp	NO/NC
Bemessungsstrom der Kontakte	100mA / 24V _~
Erfassungswinkel	+/- 4°
Umgebungstemperatur	↓-20°C / ↑+55°C
Installation	Wand / Säule
Abmessungen	vgl. Abb. 1

1. MONTAGE

Zur Gewährleistung des optimalen Betriebs Empfänger und Sender gefluchtet anordnen.

⚠ Bei Montage von zwei Lichtschranken zur Vermeidung einer gegenseitigen Beeinflussung die Sender auf gegenüberliegenden Seiten anordnen.

Es sind zwei Arten von Installation möglich:

- Wandmontage mit unter Putz verlegtem Installationsrohr (Abb. 2 Pos. ①) oder mit Installationsrohr/Kabelmantel auf Putz (Abb. 2 Pos. ②).
- Auf entsprechender Säule (Abb. 3)
- Die Vorbereitungen für den elektrischen Anschluß treffen.
- Für die Wandmontage die Behälter der ORION einschließlich der zugehörigen Dichtungen mit Hilfe geeigneter Schrauben und Dübel befestigen.

2. ELEKTRISCHE ANSCHLÜSSE

- Die elektrischen Anschlüsse an die Klemmen des Empfängers (Abb. 4) und des Senders (Abb. 5) ausführen.
- Die Verdrahtung mit dem elektronischen Steuergerät und den ggf. installierten weiteren Lichtschranken der Anlage vornehmen.
- Für die verschiedenen Konfigurationen die Pläne in den Betriebsanleitungen der Geräte zu Rate ziehen.
- Die Fluchtung vornehmen.

3. FLUCHTUNG

👉 Wenn der Abstand zwischen dem Empfänger und dem Sender weniger als 15 m beträgt, die Arbeitsschritte a,b,c überspringen und direkt mit Punkt d beginnen.

- a. Den Deckel des Empfängers abnehmen, indem man vorsichtig einen Schraubendreher (Abb. 6) als Hebel benutzt.
- b. Die Brücke LK1 (Abb. 7) durchtrennen.
- c. Den Deckel wieder anbringen.
- d. Die Lichtschranke speisen und sicherstellen, daß die LED DL1 auf dem Empfänger (Abb. 4) und dem Sender (Abb. 5) aufleuchtet.
- e. Empfänger und Sender von Hand senkrecht und waagrecht ausrichten und hierbei die Stellung suchen, in der die LED DL2 auf dem Empfänger (Abb. 4) immer schneller zu blinken beginnt.
- f. Die Fluchtung ist optimal, wenn die Blinkfrequenz so hoch ist, daß die LED eingeschaltet bleibt.
- g. Nach der Fluchtung die Befestigungsschrauben (Abb. 8) festziehen.
- h. Zum Abschluß der Installation die ORION mit den zugehörigen Teilen (Abb. 9) schließen.

NEDERLANDS

De directionele fotocel met uitlijning ORION, bestaande uit een zender en een ontvanger met gemoduleerde infraroodstralen, is een veiligheidsvoorziening. Als de lichtbundel wordt bedekt, wordt de status van het elektronische contact op de ontvanger veranderd.

Voeding	24V _~ (19÷35 V _~) 24V~(21,5÷25,5 V~)
Stroomopname	Tx= 20mA Rx= 30mA
Bereik	30 m
IP	54
Tijd obstakeldetectie	10mSec
Type contacten	NO/NC
Bereik contacten	100mA / 24V _~
Hoek detectie	+/- 4°
Omgevingstemperatuur	↓-20°C / ↑+55°C
Installatie	wand / zuiltje
Afmetingen	zie fig.1

1. MONTAGE

Voor een optimale werking moeten de zender en de ontvanger op één lijn worden geplaatst.

⚠ Als twee paar fotocellen zijn voorzien, moeten de ontvangers tegenover elkaar worden gemonteerd, om wederzijdse interferentie te voorkomen.

Er zijn twee installaties mogelijk:

- Aan de wand met een ingemetselde buis (fig. 2 ref. ①) of met een externe buis/mantel (fig. 2 ref. ②)
- Op een speciaal zuiltje (fig. 3)
- Maak alles gereed voor de elektrische aansluitingen.
- In geval van installatie aan de wand, moeten de ORION-houders en de bijbehorende afdichting met geschikte schroeven en pluggen worden bevestigd.

2. ELEKTRICITEITSAANSLUITINGEN

- Sluit de kabels aan op de klemmenborden van de ontvanger (fig. 4) en de zender (fig. 5).
- Sluit de elektriciteitskabels aan op de elektronische bedieningsapparatuur en eventuele andere fotocellen op de installatie.
- Raadpleeg de schema's in de gebruiksaanwijzing van de apparatuur voor de verschillende configuraties.
- Lijn de fotocellen uit.

3. UITLIJNING

👉 Als de afstand tussen de ontvanger en de zender kleiner is dan 15 meter, sla dan de punten a, b en c over en ga rechtstreeks naar punt d.

- a. Licht met behulp van een schroevendraaier (fig. 6) het deksel van de ontvanger voorzichtig op.
- b. Verbreek de verbinding LK1 (fig. 7).
- c. Zet het deksel weer op zijn plaats.
- d. Schakel de voeding naar de fotocel in, en controleer daarbij of de led DL1 op de ontvanger (fig. 4) en op de zender (fig. 5) gaan branden.
- e. Lijn de ontvanger en de zender met de hand uit door ze in verticale en horizontale zin te oriënteren, en zoek daarbij de positie waar de led DL2 op de ontvanger (fig. 4) steeds sneller begint te knipperen.
- f. De uitlijning is optimaal als de led zo snel knippert dat hij blijft branden.
- g. Draai na het uitlijnen de bevestigingsschroef vast (fig. 8).
- h. Assembleer de ORION met behulp van de bijgeleverde accessoires (fig. 9).

DICHIARAZIONE CE DI CONFORMITÀ

Fabbricante: GENIUS S.p.A.

Indirizzo: Via Padre Elzi, 32 - 24050 - Grassobbio-Bergamo - ITALIA

Dichiara che: Il dispositivo di protezione attiva optoelettronico mod. **ORION**

- è conforme ai requisiti essenziali di sicurezza delle seguenti direttive CEE:
 - 2006/95/CE direttiva Bassa Tensione.
 - 2004/108/CE direttiva Compatibilità Elettromagnetica

Nota aggiuntiva:

Questo prodotto è stato sottoposto a test in una configurazione tipica omogenea (tutti prodotti di costruzione GENIUS S.p.A.)

Grassobbio, 30 Dicembre 2009

L'Amministratore Delegato
D. Gianantoni

CE DECLARATION OF CONFORMITY

Manufacturer: GENIUS S.p.A.

Address: Via Padre Elzi, 32 - 24050 - Grassobbio-Bergamo - ITALY

Declares that: the active optoelectronic safety device mod. **ORION**

- conforms to the essential safety requirements of the following EEC directives:
 - 2006/95/EC Low Voltage directive.
 - 2004/108/EC Electromagnetic Compatibility directive.

Additional information:

This product underwent a test in a typical uniform configuration (all products manufactured by GENIUS S.p.A.).

Grassobbio, December 30, 2009

Managing Director
D. Gianantoni

DÉCLARATION CE DE CONFORMITÉ

Fabricant: GENIUS S.p.A.

Adresse: Via Padre Elzi, 32 - 24050 - Grassobbio-Bergamo - ITALIE

Déclare que: le dispositif de protection active optoélectronique mod. **ORION**

- est conforme aux exigences essentielles de sécurité des directives CEE suivantes:
 - 2006/95/CE directive Basse Tension.
 - 2004/108/CE directive Compatibilité Électromagnétique.

Note supplémentaire:

Ce produit a été testé dans une configuration typique homogène (tous les produits sont fabriqués par GENIUS S.p.A.)

Grassobbio, 30 décembre 2009

L'Administrateur Délégué
D. Gianantoni

DECLARACIÓN CE DE CONFORMIDAD

Fabricante: GENIUS S.p.A.

Dirección: Via Padre Elzi, 32 - 24050 - Grassobbio-Bergamo - ITALIA

Declara que: El dispositivo de protección activa opto-electrónica mod. **ORION**

- cumple con los requisitos esenciales de seguridad de las siguientes directivas CEE:
 - 2006/95/CE directiva de Baja Tensión.
 - 2004/108/CE directiva de Compatibilidad Electromagnética.

Nota adicional:

El presente producto ha sido sometido a ensayos en una configuración típica uniforme (todos los productos han sido fabricados por GENIUS S.p.A.).

Grassobbio, 30 de diciembre 2009

El Administrador Delegado
D. Gianantoni

CE-KONFORMITÄTSERKLÄRUNG

Hersteller: GENIUS S.p.A.

Adresse: Via Padre Elzi, 32 - 24050 - Grassobbio-Bergamo - ITALIEN

Erklärt, dass: die aktive optoelektronische Schutz-zeinrichtung Mod. **ORION**

- den wesentlichen Sicherheitsbestimmungen der folgenden EWG-Richtlinien entspricht:
 - 2006/95/EG Niederspannungsrichtlinie.
 - 2004/108/EG Richtlinie zur elektromagnetischen verträglichkeit.

Zusätzliche Anmerkungen:

Dieses Produkt wurde in einer typischen, homogenen Konfiguration getestet (alle von GENIUS S.p.A. hergestellten Produkte).

Grassobbio, 30. Dezember 2009

Geschäftsführer
D. Gianantoni

CE VERKLARING VAN OVEREENSTEMMING

Fabrikant: GENIUS S.p.A.

Adres: Via Padre Elzi, 32 - 24050 - Grassobbio - Bergamo - ITALIAE

Verklaart dat: de actieve opto-elektronische beveiliging mod. **ORION**

- in overeenstemming is met de fundamentele veiligheidsvoorschriften van de volgende EEG-richtlijnen:
 - 2006/95/EG Laagspanningsrichtlijn.
 - 2004/108/EG richtlijn Elektromagnetische Compatibiliteit.

Aanvullende opmerking:

Dit product is getest in een specifieke homogene configuratie (alle door GENIUS S.p.A. vervaardigde producten).

Grassobbio, 30 december 2009

De Algemeen Directeur
D. Gianantoni

Le descrizioni e le illustrazioni del presente manuale non sono impegnative. GENIUS si riserva il diritto, lasciando inalterate le caratteristiche essenziali dell'apparecchiatura, di apportare in qualunque momento e senza impegnarsi ad aggiornare la presente pubblicazione, le modifiche che essa ritiene convenienti per miglioramenti tecnici o per qualsiasi altra esigenza di carattere costruttivo o commerciale.

The descriptions and illustrations contained in the present manual are not binding. GENIUS reserves the right, whilst leaving the main features of the equipments unaltered, to undertake any modifications to holds necessary for either technical or commercial reasons, at any time and without revising the present publication.

Les descriptions et les illustrations du présent manuel sont fournies à titre indicatif. GENIUS se réserve le droit d'apporter à tout moment les modifications qu'elle jugera utiles sur ce produit tout en conservant les caractéristiques essentielles, sans devoir pour autant mettre à jour cette publication.

Las descripciones y las ilustraciones de este manual no comportan compromiso alguno. GENIUS se reserva el derecho, dejando inmutadas las características esenciales de los aparatos, de aportar, en cualquier momento y sin comprometerse a poner al día la presente publicación, todas las modificaciones que considere oportunas para el perfeccionamiento técnico o para cualquier otro tipo de exigencia de carácter constructivo o comercial.

Die Beschreibungen und Abbildungen in vorliegendem Handbuch sind unverbindlich. GENIUS behält sich das Recht vor, ohne die wesentlichen Eigenschaften dieses Gerätes zu verändern und ohne Verbindlichkeiten in Bezug auf die Neufassung der vorliegenden Anleitungen, technisch bzw. konstruktiv / kommerziell bedingte Verbesserungen vorzunehmen.

De beschrijvingen in deze handleiding zijn niet bindend. GENIUS behoudt zich het recht voor op elk willekeurig moment de veranderingen aan te brengen die het bedrijf nuttig acht met het oog op technische verbeteringen of alle mogelijke andere productie- of commerciële eisen, waarbij de fundamentele eigenschappen van het apparaat gehandhaafd blijven, zonder zich daardoor te verplichten deze publicatie bij te werken.



Via Padre Elzi, 32
24050 - Grassobbio
BERGAMO-ITALY
tel. 0039.035.4242511
fax. 0039.035.4242600
info@geniusg.com
www.geniusg.com

Timbro rivenditore: / Distributor's stamp: / Timbre de l'agent: / Sello del rivenditor: / Fachhändlerstempel: / Stempel dealer:



0005810258 Rev.2